

Werkzeugkatalog

tool catalogue

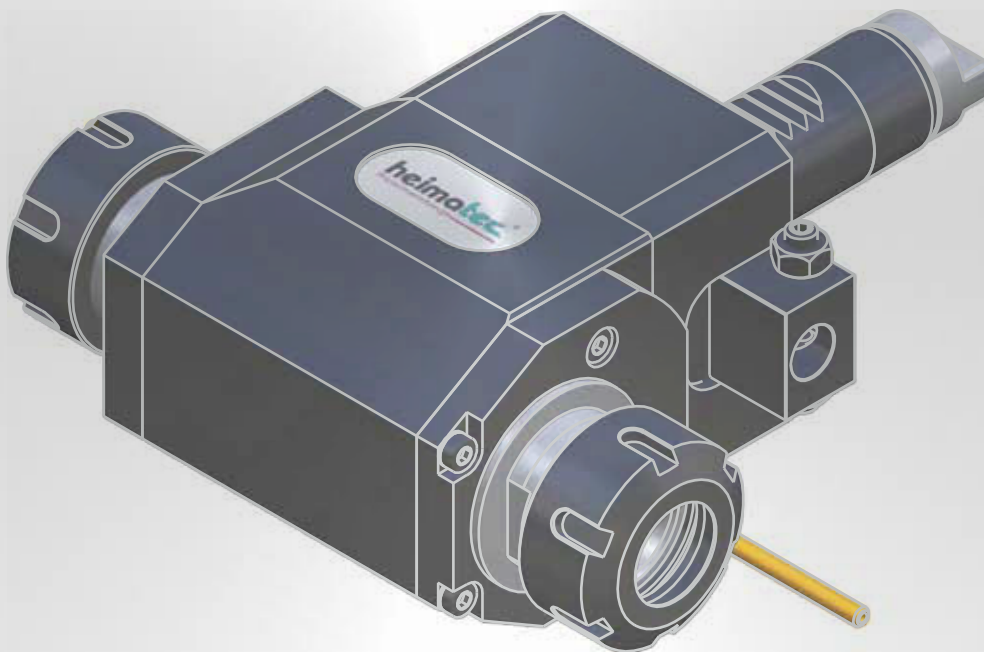

SPINNER

TC 300 SMCY
TTC 300 SMCY
TTC 300 SMMCY

TTC 300 SMC
TTC 300 SMMC



Hinweis zu den AGBs:

Diese finden Sie in unserem Internetauftritt unter

www.heimatec.de

Home/Impressum/AGB

Terms and conditions:

You will find them on our website

www.heimatec.com

Home/Imprint/Terms and Conditions

Das Katalog-Werk einschließlich aller seiner Teile ist urheberrechtlich geschützt. Jede Verwertung außerhalb der engen Grenzen des Urheberrechtsgesetzes ist ohne Zustimmung der Rechteeinhaber unzulässig und strafbar. Das gilt insbesondere für Vervielfältigungen, Übersetzungen, Mikroverfilmungen und die Einspeicherung und Verarbeitung in elektronischen Systemen.

heimatec® GmbH behält sich Änderungen technischer Art jederzeit ohne Vorankündigung vor. Dies gilt insbesondere bei Anpassungen an neue oder geänderte internationale Normen oder bei Weiterentwicklungen unserer Produkte oder Herstellungsprozesse.

This catalogue, including all its parts, is protected by copyright. Each use outside the restricted limitations of the Copyright Act is inadmissible and liable to prosecution without the consent of heimatec. This is particularly valid for duplication, translation, microfilming and feeding and processing in electronic systems.

heimatec® GmbH reserves the right of technical changes everytime without advance notice, which is particularly valid for adaptions to new or changed international standards, or to developments of our products or manufacturing processes.

angetriebene Werkzeuge driven tools



Axial-Bohr- und Fräskopf axial drilling and milling head

$n_{max} = 8000 \text{ min}^{-1}$

8 010 25 098	ER 25 AX u-tec	EK	1:1
8 010 25 099	ER 25 AX u-tec	IK 25 bar	1:1
8 010 26 037	easy-quick HT 4	EK	1:1
8 010 26 038	easy-quick HT 4	IK 25 bar	1:1



Axial-Bohr- und Fräskopf axial drilling and milling head

Achsversatz / offset $A=34,5$
 $n_{max} = 16000 \text{ min}^{-1}$

8 016 24 005	ER 16 AX u-tec	EK	1:2
--------------	----------------	----	-----



Winkel-Bohr- und Fräskopf radial drilling and milling head

Mittenmaß / center distance $H=75$

8 036 25 010	ER 25	EK	1:1
8 036 25 011	ER 25	IK 140 bar	1:1
8 036 26 004	easy-quick HT 4	EK	1:1
8 036 26 005	easy-quick HT 4	IK 140 bar	1:1
8 036 24 016	ER 16 AX u-tec	EK	1:2



Winkel-Bohr- und Fräskopf radial drilling and milling head

Mittenmaß / center distance $H=75$
doppelspindlig / double spindle
 $n_{max} = 8000 \text{ min}^{-1}$

8 039 25 024	ER 25	EK	1:1
8 039 26 010	easy-quick HT 4	EK	1:1



Schwenkkopf universal head

Mittenmaß / center distance $H=65$
 $n_{max} = 6000 \text{ min}^{-1}$

8 040 24 042	ER 16	EK	1:1
--------------	-------	----	-----



Mehrspindelbohrkopf multi spindle drilling head

$n_{max} = 8000 \text{ min}^{-1}$

8 050 24 007	ER 16 AX u-tec	EK	1:1
--------------	----------------	----	-----



Mehrspindelbohrkopf multi spindle drilling head

$n_{max} = 8000 \text{ min}^{-1}$

8 053 24 005	ER 16 AX u-tec	EK	1:1
--------------	----------------	----	-----

► Weitere Ausführungen auf Anfrage
further versions on request

► Zubehör ZB...*
accessories ZB...*

► easy-quick

► u-tec

festе Werkzeuge
static tool holders



Werkzeughalter C1
tool holder C1
8 214 22 004 **Vierkant/square 20/16** EK



Werkzeughalter C2
tool holder C2
8 215 22 003 **Vierkant/square 20/16** EK

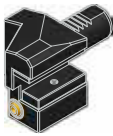

Werkzeughalter C3
tool holder C3
8 214 22 003 **Vierkant/square 20/16** EK



Werkzeughalter C4
tool holder C4
8 215 22 002 **Vierkant/square 20/16** EK

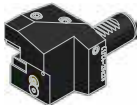

Werkzeughalter C1 / C4
tool holder C1 / C4
8 216 22 000 **Vierkant/square 20/16** EK



Kombi-Doppel-Drehstahlhalter
combi double turning holder
8 251 23 003 **Vierkant/square 20/16** EK



Kombi-Plandrehhalter
combi facing holder
8 234 24 004 **Vierkant/square 20** EK



Bohrstangenhalter
boring bar holder
Mittenmaß / center distance H=75
rechts / right

8 230 26 011	ø20	IK/EK
8 230 27 024	ø25	IK/EK
8 230 28 017	ø32	IK/EK



Bohrstangenhalter
boring bar holder
Mittenmaß / center distance H=75
links / left

8 231 26 003	ø20	IK/EK
8 231 27 002	ø25	IK/EK
8 231 28 001	ø32	IK/EK

▶ Weitere Ausführungen auf Anfrage
further versions on request

▶ Zubehör ZB...*
accessories ZB...*



▶ **easy-quick**



▶ **u-tec**





Doppel-Bohrstangenhalter
double boring bar holder

Mittenmaß / center distance H=75

8 239 27 017 $\varnothing 25$

IK/EK

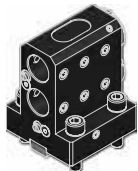

Doppel-Bohrstangenhalter
double boring bar holder

Mittenmaß / center distance H=70/105

8 253 27 008 $\varnothing 25$

IK/EK



Spannzangenhalter
collet chuck holder

Mittenmaß / center distance H=75

8 236 25 000 ER 25

IK/EK

8 236 26 003 ER 32

IK/EK



Doppel-Spannzangenhalter
double collet chuck holder

Mittenmaß / center distance H=75

8 239 25 007 ER 25

IK/EK

8 239 26 010 ER 32

IK/EK



Aufnahmehalter
tool holder

Mittenmaß / center distance H=75

8 236 26 002 **easy quick** HT 4

IK/EK



Doppel-Aufnahmehalter
double tool holder

Mittenmaß / center distance H=75

8 239 26 029 **easy quick** HT 4

IK/EK



Werkstoffanschlag
stock stop

Mittenmaß / center distance H=75

8 262 29 015



Abstechhalter
cut-off holder

höhenverstellbar / height adjustable

8 320 23 006 SH 32

EK

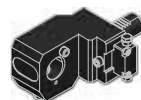
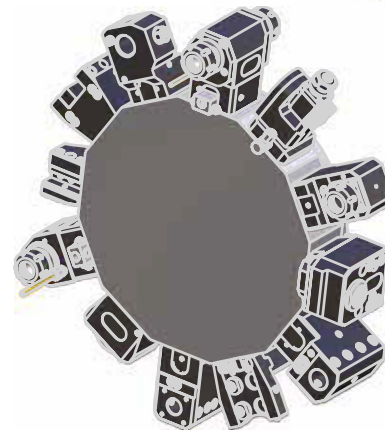
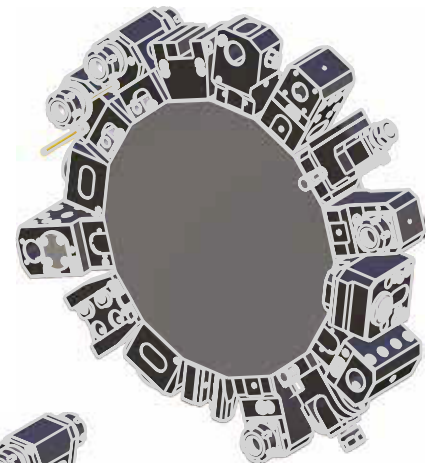

Adapter für VDI
adapter for VDI

Mittenmaß / center distance H=75
rechts / right

8 209 22 012 DIN 69880 - 25

EK

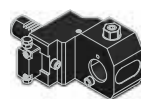

Adapter für VDI
adapter for VDI

Mittenmaß / center distance H=75
links / left

8 209 22 013 DIN 69880 - 25

EK



Verschlussstopfen Z2
plug Z2

8 200 20 001 25 K

8 200 20 004 25 S

► Weitere Ausführungen auf Anfrage
further versions on request

► Zubehör ZB...*
accessories ZB...*

► **easy-quick**

► **u-tec**

► **easy-quick HT Schnellwechselsystem**
easy-quick HT fast change system

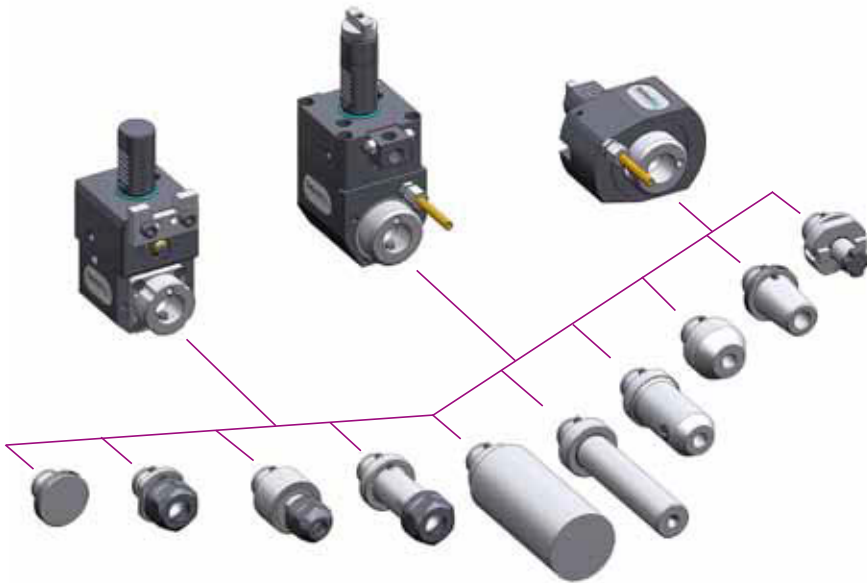

DAS Schnellwechselsystem von heimatec
für angetriebene und feste Werkzeuge

*THE fast change system of heimatec
for driven and static tools*

www.heimatec.de
Produkte / easy-quick

www.heimatec.com
products / easy-quick

► Ausführungen siehe Katalog
versions see catalogue



► **u-tec[®] UT Wechselsystem**
u-tec[®] UT change system

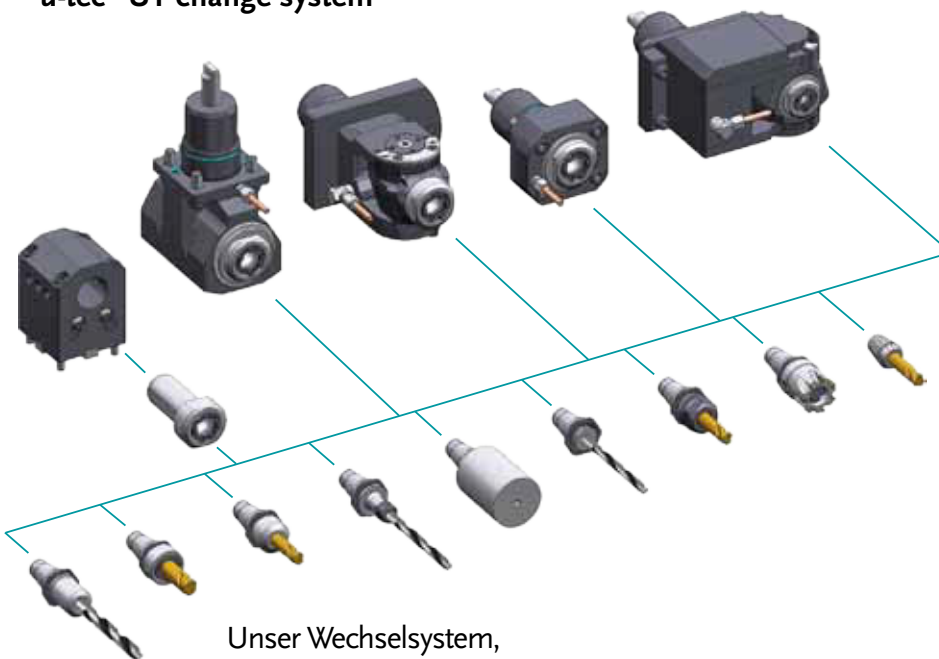

Unser Wechselsystem,
das ALLES möglich macht

Our change system,
that makes EVERYTHING possible

www.heimatec.de
Produkte / u-tec

www.heimatec.com
products / u-tec

► Ausführungen siehe Katalog
versions see catalogue



► **Zubehör**
accessories



► Ausführungen siehe Katalog
versions see catalogue



www.heimatec.de
Produkte / Zubehör

www.heimatec.com
products / accessories

Notizen
notes

heimatec®

- heimatec®-Niederlassungen
heimatec® overseas branches
- unsere weltweiten Vertretungen
global representations of heimatec®



Hauptsitz/headquarters

heimatec® GmbH
Präzisionswerkzeuge
Carl-Benz-Straße 4
D- 77871 Renchen
Postfach 11 36
D- 77867 Renchen
Tel.: +49 (78 43) 94 66 0
Fax: +49 (78 43) 94 66 66
heimatec.de
info@heimatec.de

heimatec® Inc.
USA
usa.heimatec.com
USA@heimatec.com

heimatec®-Ost, JSC
Russia
ru.heimatec.com
Russia@heimatec.com

heimatec® Ltd.
Taiwan
tw.heimatec.com
Taiwan@heimatec.com

heimatec®
Singapore
sg.heimatec.com
Singapore@heimatec.com